



SIIVOUSVÄLINESARJA  
PREMIUM KÄYTTÖOHJE 



BRUKSANVISNING PREMIUM STÄDRESKAP



PREMIUM CLEANING EQUIPMENT SET USER GUIDE



PREMIUM REINIGUNGSZUBEHÖRSET BETRIEBSANLEITUNG



КОМПЛЕКТ УБОРОЧНОГО ОБОРУДОВАНИЯ PREMIUM  
РУКОВОДСТВО ПОЛЬЗОВАТЕЛЯ



# ONNITTELEMME SINUA PÄÄTÖKSESTÄSI HANKKIA ALLAWAY PREMIUM -SIIVOUSVÄLINEET.

**DU HAR GJORT ETT GOTT VAL NÄR DU BESLUTAT DIG  
ATT SKAFFA ALLAWAY PREMIUM STÄDREDSKAP.  
CONGRATULATIONS ON PURCHASING ALLAWAY PREMIUM CLEANING  
EQUIPMENT.  
WIR BEGLÜCKWÜNSCHEN SIE ZUM KAUF EINES ALLAWAY PREMIUM  
REINIGUNGSZUBEHÖRSETS.  
ПОЗДРАВЛЯЕМ С ПОКУПКОЙ УБОРОЧНОГО ОБОРУДОВАНИЯ ALLAWAY  
PREMIUM.**



Mitä sitten odotat hyviltä siivousvälineiltä? Me tutkimme ja selvitimme asiaa. Muotoilimme juuri Sinun lähtökohdistasi tuotteet, jotta imuroinnista tulisi yhä miellyttävämpi kokemus.

Premium-kahva on suunniteltu ergonomisuus huomioiden. Me kehitimme Premium-kahvan yhdessä työterveysalan asiantuntijoiden kanssa. Ei ole samantekevää, miten kahva käteesi asettuu. Käytäthän sitä viikottain, jopa päivittäin. Kahvan muotoilu pakottaa ranteesi oikeaan asentoon – ei vääntöä tai kääntöä ranteen kudoksia kuormittaen. Kahvan pintamateriaali tuntuu mukavalta ja kahva ei luista kädessä.

Allaway-siivousvälinesarjat on tarkoitettu käytettäväksi ainoastaan osana Allaway-keskuspölynimurijärjestelmää. Käytä siivousvälineissä aina alkuperäisiä Allaway-tuotteita. Näin varmistat tuotteiden yhteensopivuuden.

Pidä siivousvälineet pienten lasten ulottumattomissa. Välineet eivät ole tarkoitettu leikkimistä varten. Varoita ja valvo isompia lapsia siivousvälineiden käytössä. Siivousvälineitä ei ole tarkoitettu sellaisten henkilöiden käyttöön, joilla on alentuneet fyysiset, aistimukselliset tai psyykkiset kyvyt. Imuletkussa ja suulakkeissa ilman nopeus ja alipaine ovat niin suuria, että se saattaa varomattomassa käytössä aiheuttaa vaaraa mm. silmille ja korville. Huolehdi, etteivät lemmikit vaurioita siivousvälineitä.

Premium-siivousvälineet on tarkoitettu normaalin kotipölyn imurointiin kotitalouskäytössä (15-35°C, 30-80% kosteus). Muita aineita imuroitaessa tarvitset Allaway-esierottelijan, josta löydät lisätietoa kohdasta Esierottelija.

Kahvakäynnisteistä imuletkua ei saa leikata poikki. Huolto- ja korjausasioissa pyydämme kääntymään Allaway-huoltoliikkeen puoleen.

Säilytä tämä ohje ja tuotepakkausten tarrat. Näin helpotat tarvikkeiden myöhempää hankintaa.



Vad förväntar Du dig av bra städredskap? Vi undersökte detta och utformade våra produkter just utifrån kon-sumenternas önskemål, så att dammsugningen verkligen skall bli en trevlig upplevelse.

Premium handtag är utformat från ergonomiska utgångspunkter. Premium handtag har utformats tillsammans med specialister inom arbetshälsovården. Det är inte oväsentligt hur handtaget ligger i handen. Man använder det ju varje vecka, ja kanske varje dag. Hand-tagets utformning tvingar handleden till en riktig position, inget vändande och vridande som belastar handledens vävnader. Materialet på handtagets yta känns behagligt och handtaget slinter inte ur handen.

Allaways städredskap är endast avsedda att användas som en del av Allaways centraldammsugningssystem. Använd alltid städredskap som är Allaway originalprodukter. På så sätt säkerställer du att produkterna passar ihop.

Städredskapen skall förvaras utom räckhåll för små barn. Städredskapen är inte avsedd att leka med. Varna äldre barn och låt dem inte använda städredskapen utan uppsikt. Städredskapen är inte avsedd för personer med nedsatt fysisk eller psykisk förmåga eller förmåga att hantera luftens hastighet och undertrycket i sugslangar och munstycken är så stort, att det vid oaktsam användning kan uppstå risk för skador på bl.a. ögon och öron. Se till att inte husdjur skadar städredskapen.

Städredskapen i Premiumserien är avsedda för dammsugning av normalt vardagsdamm under normala bostadsförhållanden (15-35°C, 30-80% relativ fuktighet). Om man vill suga upp annat material behövs Allaways föravskiljare, som finns beskriven under rubriken Föravskiljare.

En sugslang med start från handtag får inte skäras itu. Underhåll och reparation frågor, vänligen kontakta auktoriserad Allaway-servicefirma.

Spara dessa anvisningar samt etiketterna från produktförpackningarna för att underlätta vid beställning av tillbehör o.d.



What do you expect of good cleaning equipment? We have studied the matter and designed the products based on your needs in order to make vacuum cleaning a pleasant experience.

The ergonomic Premium handle was designed in cooperation with occupational health professionals. The way the handle sits in your hand is very important. After all, it is used on a weekly, if not daily, basis. The design of the handle positions your hand correctly without forcing or bending and straining the tissues in your wrist. The surface material of the handle has a pleasant feel, and the handle will not slip from your grasp.

The Allaway cleaning equipment sets are meant to be used only as a part of the Allaway central vacuum cleaner system. Always use original Allaway cleaning equipment. This ensures product compatibility.

Keep cleaning equipment away from little children. The machine is not a toy. Advise and monitor older children in using the cleaning equipment, and warn them about the dangers involved. The machine should not be used by persons with reduced physical, sensory, or mental abilities. The speed and vacuum power of the airflow in the suction hose and the nozzles are so great that they could, if used carelessly, cause damage to eyes and ears, for example. Make sure that pets do not damage the cleaning equipment.

The Premium cleaning equipment is meant for vacuum cleaning common household dust in domestic use (15-35°C, 30-80% RH). For the vacuum cleaning of other materials, the Allaway preseparator is required. Please see the Preseparator chapter for more information.

Never cut a handle-started suction hose. Maintenance and repair issues please contact an authorised Allaway service dealer.

Keep these instructions and the stickers from the product packaging to ease further acquisitions.



Was erwarten Sie von einem guten Reinigungszubehör? Wir haben entsprechende Untersuchungen durchgeführt und die Produkte auf der Grundlage Ihrer Anforderungen entwickelt, das Staubsaugen zu einem Vergnügen zu machen.

Das Design des ergonomischen Premium Handgriffs wurde gemeinsam mit Arbeitsmedizinexperten entwickelt. Der Sitz des Handgriffs in Ihrer Hand ist von großer Bedeutung. Schließlich wird der Handgriff wöchentlich, wenn nicht sogar täglich, verwendet. Durch das Design des Handgriffs erhält Ihre Hand die richtige Position, ohne das Gewebe Ihres Handgelenks zu spannen, zu belasten oder Druck auf es auszuüben. Das Oberflächenmaterial des Handgriffs fühlt sich angenehm an, und der Handgriff bleibt fest in der Hand.

Die Allaway Reinigungszubehörsets sind nur für die Verwendung als Komponente der Allaway Zentralstaubsauganlage vorgesehen. Verwenden Sie immer Original-Reinigungszubehör von Allaway. Dies stellt die Kompatibilität des Produkts sicher.

Unterweisen und beaufsichtigen Sie ältere Kinder bei der Verwendung des Reinigungszubehörs, und weisen Sie sie auf die mit der Verwendung verbundenen Gefahren hin. Das Gerät ist kein Spielzeug. Das Gerät sollte nicht von Menschen mit körperlichen, sensorischen oder geistigen Behinderungen verwendet werden.

Die Geschwindigkeit und Kraft der Saugluft im Saugschlauch und in den Düsen können bei unsachgemäßer Anwendung zu Verletzungen, z. B. von Augen und Ohren, führen. Stellen Sie sicher, dass das Reinigungszubehör nicht von Haustieren beschädigt wird.

Das premium reinigungszubehörset ist für das absaugen von gewöhnlichem haushaltsstaub in privathaushalten vorgesehen (15-35°C, 30-80% relative Luftfeuchtigkeit). Zum absaugen anderer materialien ist der allaway vorabscheider erforderlich. Weitere informationen hierzu finden sie im kapitel "vorabscheider".

Kürzen Sie niemals einen Saugschlauch für Handgriffstart. Wartungs- und Reparaturarbeiten wenden Sie sich bitte an einen autorisierten Allaway Vertragshändler.

Bewahren Sie diese Anleitung und die Aufkleber von der Produktverpackung auf, um den späteren Erwerb von Produkten zu erleichtern.



Чтого ожидают от хорошего уборочного оборудования? Мы изучили данный вопрос и разработали изделия в соответствии с ожиданиями клиентов, чтобы уборка пылесосом приносила удовольствие.

Эргономичная ручка Premium сконструирована при участии профессиональных врачей. Очень важно то, как ручка лежит в ладони. В конце концов, ее используют каждую неделю, если не каждый день. Конструкция ручки позволяет правильно держать руку, без усилий и изгибов, не создавая напряжение тканей запястья. Материал поверхности ручки приятный на ощупь, ручка не выскальзывает.

Комплекты уборочного оборудования Allaway предназначены только для использования вместе с системой центрального пылесоса Allaway. Всегда использовать оригинальное оборудование для уборки Allaway. Это гарантирует совместимость изделий.

Храните оборудование для очистки от маленьких детей. Машина не игрушка. Консультации и мониторинг детей старшего возраста при использовании оборудования для очистки и предупредить их об опасности. Машина не должна использоваться лицами с ограниченными физическими, сенсорными или умственными способностями. Скорость и мощность всасывания воздушного потока в всасывающего шланга и сопла настолько велики, что они могут, если они используются небрежно, привести к повреждению глаз и ушей, например. Убедитесь в том, что домашние животные не повредить очистки оборудования.

Уборочное оборудование Premium предназначено для вакуумной чистки обычной бытовой пыли в домашних условиях (15-35 °C, 30-80 % относительной влажности). Для вакуумной чистки других материалов требуется предварительный сепаратор Allaway. Дополнительную информацию см. в главе «Предварительный сепаратор».

Никогда не обрезайте ручки начали всасывающий шланг. Техническое обслуживание и ремонт вопросам обращайтесь к службе уполномоченного Allaway дилера.

Сохраните данное руководство и наклейки с упаковки изделия, это поможет совершать покупки в будущем.

 PREMIUM-SIIVOUSVÄLINESARJA  
 PREMIUMPAKETET  
 PREMIUM CLEANING EQUIPMENT SET  
 PREMIUM REINIGUNGSZUBEHÖRSET  
 КОМПЛЕКТ УБОРОЧНОГО ОБОРУДОВАНИЯ PREMIUM



- 1 Nivelet mahdollistavat suulakkeen ja jatkovarren kevyen ja helpon liikkuvuuden
- 2 Lattia-matto-suulakkeen säätö
- 3 Ergonominen käsikahva tukee rannetta
- 4 Materiaali on pitävä, eikä luista kädessä
- 5 Kahvakäynnistysnappi
- 6 Imuilman säätö
- 7 Käsikahvan/suulakkeen pikalukitus
- 8 Pituuden säätö
- 9 Alumiininen jatkovarsi on kevyt käsitellä
- 10 Iso pyörä, jonka avulla suulake liikkuu kevyesti eri lattiapinnoilla



- 1 Anslutningarna gör munstycke och teleskoprör lätta och underlättar arbetet.
- 2 Omställningsknapp golv/matta
- 3 Ergonomiskt handtag ger stöd för handleden
- 4 Materialet erbjuder ett gott grepp eftersom det inte är halt
- 5 Knapp för start från handtag
- 6 Reglering av sugstyrkan
- 7 Snabblåsmekanism för handtag/munstycke
- 8 Justering av längden
- 9 Lätta telesopror i aluminium som är lätta att hantera
- 10 Stor rulle som underlättar rörelsen av munstycket på olika typer av golvytor







- 1 Соединения обеспечивают простоту использования насадки и телескопической трубки
- 2 Регулировка насадки для пола / ковра
- 3 Эргономичная ручка обеспечивает поддержку для запястья
- 4 Несколькокий материал удобно держать в руке
- 5 Кнопка пуска на ручке
- 6 Управление всасываемым воздухом
- 7 Механизм быстрой фиксации ручки / насадки
- 8 Регулировка длины
- 9 Простая в использовании телескопическая трубка из легкого алюминия
- 10 Большое колесико, которое позволяет без труда перемещать насадку по различным напольным покрытиям



- 1 The joints make the nozzle and the telescopic wand easy and light to use.
- 2 Floor/carpet nozzle adjustment
- 3 Ergonomic handle offers support to the wrist
- 4 Material has a good grip, it is not slippery
- 5 Button for handle starter
- 6 Control of the suction air
- 7 Handle/nozzle mechanism quick locking mechanism
- 8 Adjustment of the length
- 9 Lightweight aluminium telescopic wand is easy to handle
- 10 Big wheel that helps the nozzle to move easily in different floor surfaces



- 1 Durch die Verbindung ist die Düse und das Teleskoprohr leicht und einfach zu nutzen.
- 2 Einstellung der Düse für den Boden/den Teppich
- 3 Der ergonomische Handgriff stützt das Handgelenk ab
- 4 Das Material hat einen guten Griff, es rutscht nicht
- 5 Taste für den Starter am Handgriff
- 6 Überwachung der Ansaugluft
- 7 Schnellverriegelungsmechanismus des Handgriffs/der Düse
- 8 Einstellung der Länge
- 9 Das leichte Aluminium-Teleskoprohr ist leicht zu handhaben
- 10 Die großen Räder helfen der Düse, sich leicht auf verschiedenen Bodenflächen zu bewegen

 SIIVOUSVÄLINEIDEN SÄILYTYSNELINE  
 HÅLLAREN FÖR STÄDREDSKAPEN  
 STORAGE BRACKET FOR THE CLEANING EQUIPMENT  
 AUFBEWAHRUNGSHALTERUNG FÜR DAS REINIGUNGSZUBEHÖR  
 КРОНШТЕЙН ХРАНЕНИЯ УБОРОЧНОГО ОБОРУДОВАНИЯ

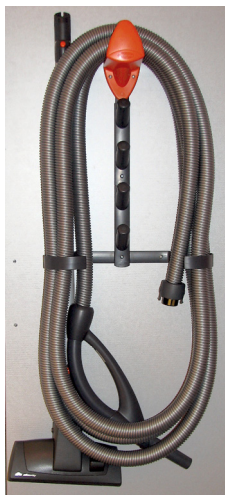

Imuletkun ja välineiden säilyttämiseen olemme ideoineet siivouskaapin oveen asennettavan säilytystelineen. Imuletku kahvoineen, jatkovarsi ja suulakkeet on helppo ottaa telineestä ja asettaa takaisin paikoilleen. Ei siis enää oven väliin jääviä letkuja tai kaapin nurkassa pyöriviä pölyisiä välineitä.

Asenna siivousvälineiden säilytysteline kuivaan, siistiin ja valolta suojattuun tilaan (15-35°C, 30-80% RH kosteus). Säilytä siivousvälineesi aina omilla paikoillaan telineessä. Säilytä pienet suulakkeet niille varatuissa pidikkeissä. Vältä suulakkeiden säilytystä lattiaa vasten, jotta harjakset ja muut pinnat eivät kulu. Säilytä lattia-mattosuulaketta harjaosa sisään vedettynä.



För att förvara sugslang och städredskap har vi utformat ett förvaringsställ att fästas på insidan av städskåpets dörr. Det är lätt att ta fram städslang med handtag, för-längningsrör och munstycke ur stället och sätta ihop dem. Nu är det slut med slangar i dörrspringan och dammiga städredskap i en hörna.

Montera hållaren för städredskapen i ett torrt, rent utrymme, skyddat mot ljus (+15...+35°C, 30-80 % relativ fuktighet). Förvara alltid dina städredskap på sina platser i ställningen. Små munstycken passar på speciellt avsedda hållare. Undvik att förvara munstycken mot golvet, så att inte bort och andra ytor nöts. Förvara golvmunstycket med borsten indragna.



SIIVOUSVÄLINEIDEN SÄILYTYSTELINE  
HÅLLAREN FÖR STÄDREDSKAPEN  
STORAGE BRACKET FOR THE CLEANING EQUIPMENT  
AUFBEWAHRUNGSHALTERUNG FÜR DAS REINIGUNGSZUBEHÖR  
КРОНШТЕЙН ХРАНЕНИЯ УБОРОЧНОГО ОБОРУДОВАНИЯ



For the storage of the suction hose and the accessories, a rack can be attached to the door of the cleaning cabinet. In the rack, the suction hose and its handle, the telescopic wand, and the nozzles are within easy reach. So no more hoses stuck between the door or dusty equipment rolling in the bottom of the cabinet.

Mount the cleaning equipment storage bracket in a dry, clean space where it is protected from light (15–35 °C, 30–80 % RHI humidity). Always store the cleaning equipment in its proper place in the bracket. Store the small nozzles in their respective holders. Avoid storing the nozzles against the floor in order to avoid unnecessary wear of the brushes and other surfaces. Store the floor / carpet nozzle with the brush withdrawn.



Für die Aufbewahrung von Saugschlauch und Zubehör kann an der Tür des Putzschrankes eine Halterung angebracht werden. An der Halterung sind der Saugschlauch mit dem Handgriff, das Teleskoprohr und die Düsen immer greifbar. Daher werden keine Schläuche mehr zwischen der Tür eingeklemmt, und staubige Geräte am Schrankboden gehören der Vergangenheit an.

Montieren Sie die Aufbewahrungshalterung für das Reinigungszubehör an einem trockenen, sauberen Ort, an dem es vor Licht geschützt ist (15–35 °C, 30–80 % relative Luftfeuchtigkeit). Bewahren Sie das Reinigungszubehör immer an den entsprechenden Positionen der Halterung auf. Verstauen Sie die kleinen Düsen in den entsprechenden Halterungen. Lagern Sie die Düsen nicht am Boden, um unnötigen Verschleiß der Bürsten und anderer Oberflächen zu vermeiden. Die Boden-/Teppichreinigungsdüse soll mit eingezogenem Bürstenteil aufbewahrt werden.



Для хранения всасывающего шланга и дополнительных принадлежностей можно прикрепить полки к дверцам шкафа для уборки. С полок будет удобно брать всасывающий шланг с ручкой, телескопическую трубку и насадки. Можно забыть о застрявших в дверях шлангах и перекачивании пыльного оборудования по дну шкафа.

Установите кронштейн хранения уборочного оборудования в сухом, чистом месте, защищенном от света (15–35 °C, 30–80 % относительной влажности). Всегда храните уборочное оборудование на кронштейне в надлежащем месте. Храните малые насадки в соответствующих держателях. Не храните насадки на полу во избежание ненужного износа щеток и других поверхностей. При хранении насадки для пола/ковров уберите щетку внутрь.

# 1

- 🇫🇮 Jatkovarren kiinnitys käsikahvaan
- 🇸🇪 Fästande av teleskopröret i handtaget
- 🇬🇧 Attaching the telescopic wand to the handle
- 🇩🇪 Befestigen des teleskoprohrs am handgriff
- 🇷🇺 присоединение телескопической трубки к ручке



# 2

- 🇫🇮 Suulakkeen kiinnitys jatkovarteen
- 🇸🇪 Fästande av munstycket vid teleskopröret
- 🇬🇧 Attaching the nozzle to the telescopic wand
- 🇩🇪 Anbringen der Düse am Teleskoprohr
- 🇷🇺 присоединение насадки к телескопической трубке

# 3

- 🇫🇮 Jatkovarren pituuden säätö
- 🇸🇪 Reglering av teleskoprörets längd
- 🇬🇧 adjusting the length of the telescopic wand
- 🇩🇪 Einstellen der Länge des Teleskoprohrs
- 🇷🇺 регулировка длины телескопической трубки



- 4**  Suulakkeen irrotus jatkovarresta  
Lossande av munstycket från sugöret  
Detaching the nozzle from the telescopic wand  
Entfernen der Düse vom Teleskoprohr  
отсоединение насадки от телескопической трубки

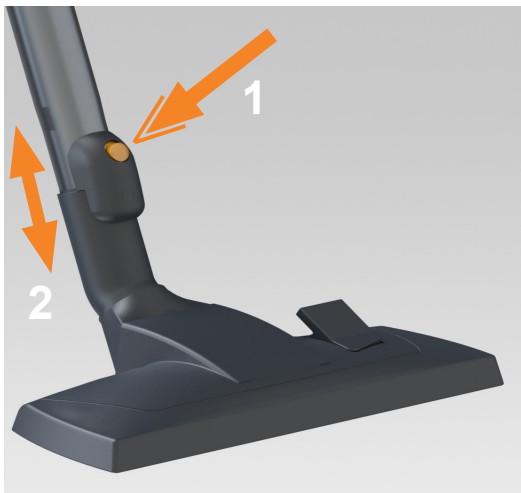

- 5**  Jatkovarren irrotus käsikahvasta  
Lossande av teleskopröret från handtaget  
Detaching the telescopic wand from the handle  
Entfernen des Teleskoprohrs vom Handgriff  
отсоединение телескопической трубки от ручки

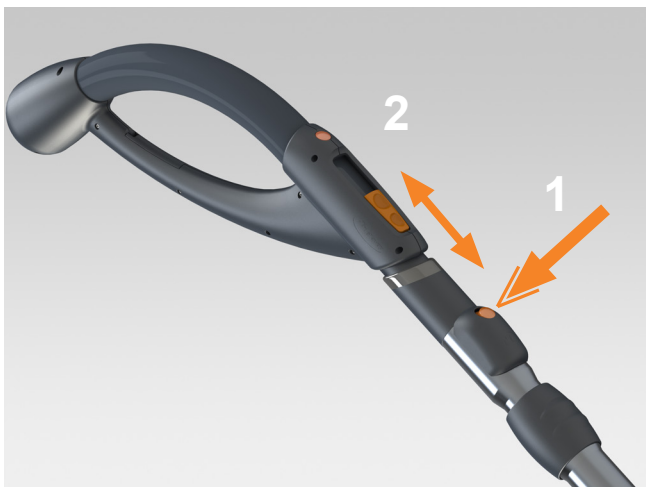



**WALL INLET START  
SAUGDOSENSTART  
ВКЛЮЧЕНИЕ С ПОМОЩЬЮ РОЗЕТКИ**



Ei koske Suomea ja Ruotsia  
Gäller ej för Finland och Sverige  
Doesn't apply to Finland and Sweden  
Gilt nicht für Finnland und Schweden gelten  
Не относится к Финляндии и Швеции



Please note that the muff can be fitted into the wall inlet in only one direction.



Beachten Sie, dass die Muffe nur in einer Richtung in die Saugdose gesteckt werden kann.



Обратите внимание, что муфту можно закрепить в розетке только в одном направлении.



**KÄYNNISTYS IMURASIALTA  
START FRÅN SUGDOSAN**



Koskee vain Suomea ja Ruotsia  
Gäller endast Finland och Sverige  
Applies only to Finland and Sweden  
Gilt nur für Finnland und Schweden  
Применяется только в Финляндии и Швеции



Tarvitset mustan imuletkuholkin (80910), mikäli imurasiasi ovat vanhempaa mallistoa ilman imuholkki Premiumin vaatimia hahloja. Kierrä tällöin harmaa imuholkki Premium pois letkun päästä ja kierrä tilalle musta imuletkuholkki. Huomaa että kierre on vasenkätinen. Vaihtoehtoisesti imurasioidesi kansiasennelmat voidaan vaihtaa uudempaan malliin (80175), jolloin imuholkki Premiumin ja kahvakäynnisteisten siivousvälineiden käyttö on mahdollista.

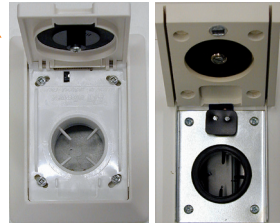

Du behöver en svart sugslangsmuff (80910), om dina sugdosor är av äldre modell utan muff och saknar spären som Premium muffen kräver. Vrid då den gråa Premium muffen till sugslang från slangens ände och ersätt den med den svarta sugslangsmuffen. Observera att den är vänstergängad. Alternativt kan doslocken till dina sugdosor bytas ut till en nyare modell (80175), varpå det är möjligt att använda Premium muff till sugslang och städredskapen med start från handtag.







Huomioi, että kahvakäynnisteisessä siivousvälinesarjassa Premium-holkki käy Optima-imurasiaan vain yhdessä asennossa.

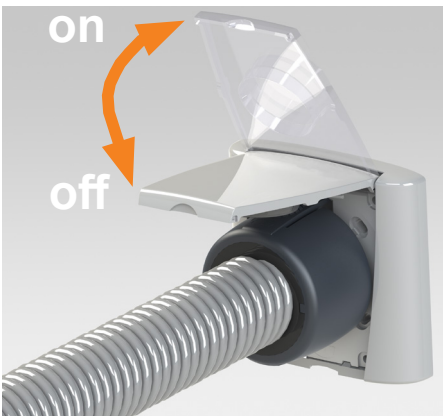

Observera att i ett städreskapen med handtaget start Premium-muffen bara passar på ett sätt i Optima-dosan.



 **KÄYNNISTYS ON/OFF KÄSIKHAVASTA / KAKSOISKÄYNNISTYS**  
 **START FRÅN ON/OFF HANDTAGET / DUPPLA START**  
 **ON/OFF HANDLE START**

 **HANDGRIFFSTART EIN/AUS**  
 **ЗАПУСК РУЧКИ ВКЛ./ВЫКЛ.**



Laske imurAsian kansi alas. Kun imurAsian kansi on ala-asennossa, voit käynnistää ja sammuttaa imurin käsikahvassa olevasta kytkimestä käytettäessä kahvakäynnisteistä imuletkua. Imuri voidaan käynnistää myös lukitsemalla imurAsian kansi yläasentoon (kts. s. 11). Käyttäessäsi kahvakäynnisteistä Premium-imuletkua, keskusyksikkö käynnistyy hetkeksi, kun letkuholkki laitetaan imurasiaan. Näin keskusyksikkö ilmoittaa toimintavalmiuden.



Släpp ned sugdosans lock. När locket är i sitt nedre läge kan man starta och stoppa dammsugaren med knappen på handtaget när man har handtaget med start i bruk. Dammsugare kan också startas av låsning sugdosan i öppet läge (titta s. 11). Om man använder en sugslang avsedd för Premium handtagsstart, startar centralenheten upp i ett ögonblick när muffen sätts i sugdosan. På detta sätt meddelar centralenheten att den är färdig att startas.



When using the Premium handle-started suction hose, the central unit starts for a moment, when the hose muff is inserted in the inlet. This way, you will know that the central unit is ready to be used.





Bei Verwendung des mit dem Handgriff gestarteten Premium Saugschlauchs wird die Zentraleinheit für einen kurzen Moment eingeschaltet, wenn die Schlauchmuffe in die Saugdose gesteckt wird. Auf diese Weise wissen Sie, dass die Zentraleinheit startbereit ist.



При использовании всасывающего шланга Premium и запуске с помощью ручки центральный блок на короткое время включается, когда муфта вставлена в розетку. Таким образом сообщается о готовности центрального блока к эксплуатации.

 **Zi RC-SIIVOUSVÄLINEEN PARITUS**  
 **PARKOPPLA Zi RC-STÅDREDSKAP**  
 **PAIRING A Zi RC CLEANING EQUIPMENT**

 **KOPPELN DES FUNKGESTEUERTEN Zi REINIGUNGSZUBEHÖRS**  
 **СОПРЯЖЕНИЕ ОЧИСТИТЕЛЬНОГО ОБОРУДОВАНИЯ Zi RC**

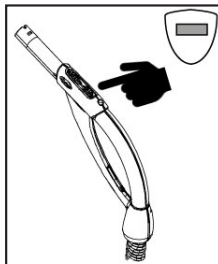
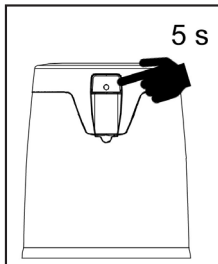

1. Varmista ettei laite ole käynnissä.
2. Paina ensin punaista on/off nappia päälle ja pois ja sitten 2...3 sekunnin jälkeen paina siivousvälineen käsikahvassa olevaa "i" nappia 5...10 sekuntia, kunnes siivousvälineen ledit alkavat vilkkemaan.
3. Paina keskusyksikön nappia 5...6 s, kunnes keskusyksikön ikkunan valkoinen taustavalo LED vilkahtaa toisen kerran. Onnistuneen parituksen merkiksi valkoinen taustavalo LED vilkahtaa kolme kertaa.
4. Testaa laitteen toiminta, käynnistämällä laite siivousvälineen käsikahvasta.

**ZI RC-SIIVOUSVÄLINEEN PARITUS**  
**PARKOPPLA ZI RC-STÄDREDSKAP**  
**PAIRING A ZI RC CLEANING EQUIPMENT**  

**KOPPELN DES FUNKGESTEUERTEN ZI**  
**REINIGUNGSZUBEHÖRS**  
**СОПРЯЖЕНИЕ ОЧИСТИТЕЛЬНОГО**  
**ОБОРУДОВАНИЯ ZI RC**

**KÄYNNISTYS JA TEHONSÄÄTÖ RC-KÄSIKAHVASTA**  
**START OCH EFFEKTRÄGLERING FRÅN RC-HANDTAGET**  

**RC HANDLE START AND POWER CONTROL**  
**FUNKGESTEUERTE(R) HANDGRIFSTART UND**  
**LEISTUNGSREGELUNG**  
**ЗАПУСК РУЧКИ RC И РЕГУЛИРОВКА МОЩНОСТИ**



1. Säkerställ att enheten inte är igång.
2. Tryck först "på" och "av" på den röda på/av knappen på slangens handtag. Efter 2-3 sekunder tryck på "-" knappen på handtaget i 5-10 sekunder tills de gröna LED lamporna på handtaget börjar blinka/rolla upp/ner.
3. Tryck på knappen på framsidan av centralenheten 5-6 sekunder tills den vita LED bakgrunden blinkar för andra gången. Den vita bakgrunden blinkar igen 3 gånger och bekräftar att sammankopplingen lyckats.
4. Testa nu att det fungerar genom att trycka på av/ på knappen.



1. Make sure that the device is not switched on.
2. Press the red on/off "on" and "off" then after 2...3 seconds press the "-" button on the handle of the cleaning equipment 5...10 seconds until the LED lights of the cleaning equipment start flashing.
3. Press the button on the central unit for 5 to 6 seconds until the white background LED of the central unit's window flashes for the second time. The white background LED will flash three times to indicate a successful pairing.
4. Test the device's functionality by starting the device from the handle of the cleaning equipment.



1. Stellen Sie sicher, dass das Gerät nicht eingeschaltet ist.
2. Drücken Sie die rote Ein/Aus-Taste zum Einschalten und dann zum Ausschalten und nach den 2...3 Sekunden drücken Sie dann 5 bis 10 Sekunden lang die Taste „-“ auf dem Handgriff des Reinigungszubehörs, bis die LEDs des Reinigungszubehörs zu blinken beginnen.
3. Drücken Sie 5 bis 6 Sekunden lang die Taste an der Zentraleinheit, bis die weiße Hintergrund-LED im Fenster der Zentraleinheit zum zweiten Mal blinkt. Die weiße Hintergrund-LED blinkt dreimal, um die erfolgreiche Kopplung anzuzeigen.
4. Testen Sie die Funktionsfähigkeit des Geräts, indem Sie es über den Handgriff des Reinigungszubehörs starten.



1. Убедитесь, что устройство не включено.
2. Сначала нажмите красную кнопку «вкл» и «выкл», затем после 2...3 секунд нажмите кнопку «-» на ручке очистного устройства и удерживайте ее в течение 5...10 секунд до тех пор, пока на очистном устройстве не начнут мигать светодиодные индикаторы.
3. Нажмите кнопку на центральном блоке и удерживайте ее в течение 5-6 секунд до тех пор, пока белый светодиод в окошке центрального блока не начнет мигать во второй раз. Трехкратное мигание белого светодиода будет свидетельствовать об успешном сопряжении.
4. Проверьте работоспособность устройства, запустив его с помощью ручки на очистном оборудовании.



**Huomaa:** Laite käynnistyy aina nopeudella 5.

**Observera!** Enheten startar alltid på hastighetsinställning 5.

**Observe:** The device will always be started at speed level 5.

**Hinweis:** Das Gerät wird immer mit der Geschwindigkeitsstufe 5 gestartet.

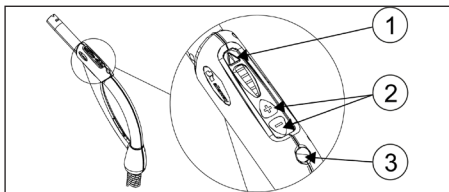
**Примечание:** Устройство всегда будет запускаться на уровне скорости 5.



**1** **Fi:** Huolto / suodatin ja pölysäiliö merkivalo. Tarkemmat ohjeet, katso keskusyksikön huolto ja käyttöohje.

**Sv:** Service / filter och dammbehållare signalljus. För närmare instruktioner se centralenhetens service- och bruksanvisningar.



**En:** Service signal light for the filter and dust canister. For more detailed instructions, see the maintenance and user guide for the central unit.

**De:** Wartungs-Signalleuchte für den Filter und Staubbehälter. Ausführlichere Anweisungen finden Sie in der Bedienungs- und Wartungsanleitung für die Zentraleinheit.

**Ru:** Индикатор сервисного сигнала для фильтра и пылесборника. Для получения более подробных инструкций см. руководство по техническому обслуживанию и эксплуатации центрального блока.

**2** Tehonsäätö 1...5, Effektröglering 1...5  
 Power control 1...5, Leistungsregelung 1...5  
 Регулировка мощности 1...5

**3** ON/OFF

**SIIVOUKSEN JÄLKEEN**  
**EFTER STÄDNINGEN**  

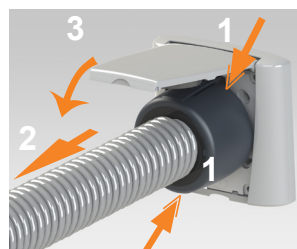
**AFTER CLEANING**  
**NACH DEM STAUBS AUGEN**  
**ПОСЛЕ УБОРКИ**



**PREMIUM-SIIVOUSVÄLINESARJAN SISÄLTÖ:****PREMIUMPAKETET INNEHÅLLER:****CONTENTS OF THE PREMIUM CLEANING EQUIPMENT SET:****KOMPONENTEN DES PREMIUM REINIGUNGSZUBEHÖRSETS:****КОМПЛЕКТАЦИЯ УБОРОЧНОГО ОБОРУДОВАНИЯ PREMIUM:**

	<b>Kahvakäynnistys* / Zi RC</b> Start på handtag* Handle start* Handgriffstart* пуск на ручке* <b>12 m</b> <b>10 m</b> <b>9 m</b> <b>8 m</b>		<b>Imurasiäkäynnistys*</b> Start från sugdosa* Wall inlet start* Dosenstart* пуск от пневморозетки* <b>10 m</b> <b>8 m</b>
	<b>Jatkovarsi Premium alumiini</b> Teleskoprör premium, aluminium Telescopic wand premium, aluminium Teleskoprohr premium, aluminium телескопическая труба премиум-класса, алюминий <b>Product Code 81051</b>		<b>Kapea kärkisuulake</b> Spetsmunstycke Crevice nozzle Fugenreinigungsdüse щелевая насадка <b>Product Code 80880</b>
	<b>Lattia-/mattosuulake 300, pyörällä</b> Golv- och mattmunstycket 300, med hjul Floor/carpet nozzle 300 with wheel Boden-/Teppich-Reinigungsdüse 300 mit rad колесная насадка 300 для чистки пола и ковров <b>Product Code 80876</b>		<b>Letkuteline</b> Slanghållare Hose holder Saugschlauchhalter ручка шланга <b>Product Code 81055</b>  <b>Suulakepidike</b> Düsenhalter Nozzle holder Düsenhalter ручка насадки <b>Product Code 81053</b>
	<b>Huonekalukaksoissuulake ja pidike</b> Dubbelmunstycke för möbler Furniture Double Nozzle Möbel-/Kombi-Reinigungsdüse насадка для чистки мебели <b>Product Code 80870</b>		<b>Letkun sivupidikkeet</b> Slanguppsamlare Side holders for the hose Schlauchhalter seitlich боковые опоры для шланга <b>Product Code 81054</b>  <b>Suulakeadapteri</b> Munstycksadapter Nozzle adapter Düsenadapter переходник насадки <b>Product Code 80917</b>
			

\*Tarkasta Premium siivousvälinesarjan / imuletkuasennelman tuotekoodi [www.allaway.fi](http://www.allaway.fi)\*Kontrollera produktkoden av Premiumpaketet / sukslang från [www.allaway.se](http://www.allaway.se)

\*Check the product code of the Premium cleaning equipment set / hose assembly from local importer.

\*Überprüfen Sie die Produkt-Code des Premium Reinigungszubehörset / Saugschlauch vom lokalen Importeur.

\*Проверьте код продукта оборудования Premium набор для чистки / шланг от местных импортеров

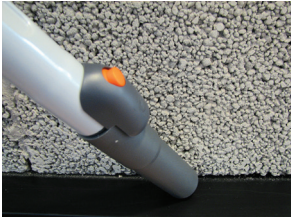

## SUULAKEADAPTERI

Suulakeadapterin voi kiinnittää sekä käsikahvaan että jatkovarteen. Suulakeadapteri on välikappale sellaisten suulakkeiden kiinnittämiseksi Premium-jatkovarteen, jotka eivät sovi jatkovarteen suoraan. Suulakeadapterin voit kiinnittää myös käsikahvaan. Käyttämällä adapteria suulakkeena voit suojata käsikahvan pään kulumiselta varmistaen käsikahvan ja jatkovarren välisen liitoksen oikean toiminnan. Käytä adapteria myös aina, kun puhdistat suulakkeiden harjaksia.



## MUNSTYCKSADAPTER

Munstycksadaptern kan sättas på såväl handtaget som på teleskopröret. Den är ett mellanstycke för sådana munstycken som inte kan fästas direkt på ett Premium-rör. Munstycksadaptern kan även användas med handtaget.

Genom att använda adaptern kan du skydda handtagets huvud mot slitage och kontrollera att anslutningen mellan handtaget och teleskopröret samt anslutningen mellan handtaget och förlängningsarmen fungerar korrekt. Använd även adaptern vid rengöring av munstyckets borstar.



## NOZZLE ADAPTER

The nozzle adapter can be attached either to the handle or the telescopic wand. The nozzle adapter is meant for connecting nozzles that cannot be attached directly to the Premium telescopic wand. The nozzle adapter can also be attached to the handle.

By using the adapter, you can protect the head of the handle against wear, making sure that the joint between the handle and the telescopic wand works correctly, and the connection between the handle and the extension arm is functioning properly. Also use the adapter when cleaning the nozzle brushes.



## DÜSENADAPTER

Der Düsenadapter kann am Handgriff oder am Teleskoprohr befestigt werden. Er ist für das Befestigen von Düsen vorgesehen, die nicht direkt am Premium Teleskoprohr angebracht werden können. Der Düsenadapter kann auch am Handgriff befestigt werden.

Mit Hilfe des Adapters können Sie den Kopf des Handgriffs vor Verschleiß schützen und sicherstellen, dass die Verbindung zwischen dem Handgriff und dem Teleskoprohr sowie die Verbindung zwischen dem Handgriff und dem Verlängerungsstück ordnungsgemäß funktionieren. Verwenden Sie den Adapter auch zum Reinigen der Düsenbürsten.



## ПЕРЕХОДНИК НАСАДКИ

Переходник насадки можно присоединять к ручке или телескопической трубке. Переходник насадки служит для подсоединения насадок, которые нельзя прикрепить непосредственно к телескопической трубке Premium. Переходник насадки можно также прикреплять к ручке. Используя переходник, вы защищаете головку ручки от износа при условии правильного соединения между ручкой и телескопической трубкой, а также между ручкой и удлинителем. Также используйте переходник при чистке щеток насадки.



## EasAway säilytysjärjestelmä keskusimurin letkulle

Siivousvälinesarjan tekstiililetku Chameleon 9m tai 12m säilytetään keskuspolynimurin putkistoon liitettävässä säilytysputkessa seinän sisällä tai pinta-asennettuna esimerkiksi autotallissa. Vedä letku ulos, imuroi ja imaise letku takaisin säilytysputkeen muutamassa sekunnissa. Letkua ei enää tarvitse kantaa eikä sen säilyttämisen tarvitse varata tilaa. Tehokas keskuspolynimuri vetää letkun takaisin putkistoon ja pölyn pölysäiliöön. Pölyä ei jää leijumaan ilmaan.



## EasAway förvaringssystem för centraldammsugarens slang

Städutrustningsseriens textilslang Chameleon (9 m eller 12 m) förvaras i ett förvaringsrör som monteras i centraldammsugarens rörsystem. Röret kan monteras in i väggen eller ytmonteras till exempel i garaget. Dra ut slangen, dammsug hemmet och dra slangen tillbaka till förvaringsröret på några sekunder. Du behöver inte längre bära slangen eller fundera på var den ska förvaras. Den effektiva centraldammsugaren drar tillbaka slangen till rörsystemet och suger dammet till dammbehållaren. Dammet blåses inte ut i luften.



## EasAway storage system for the central vacuum cleaner hose

The Chameleon 9 or 12 m textile hose is stored in the central vacuum piping system in the wall or on a surface-mounted rack in the garage, for example. Simply pull out the hose, vacuum and retract the hose back in seconds. You no longer need to carry a hose and think about storing the hose. The powerful central vacuum pulls the hose back into the pipeline and the dust into the dust canister. The dust is not recirculated in the air.



## EasAway Aufbewahrungssystem für den Schlauch des Zentralstaubsaugers

Der 9 m oder 12 m lange Textilschlauch Chameleon wird im Aufbewahrungsrohr des Zentralstaubsaugers aufbewahrt, welches mit der Rohranlage verbunden wird und verdeckt in der Wand oder auf der Wandoberfläche beispielsweise in der Garage montiert wird. Das Ausziehen des Schlauches, das Saugen und das Zurückziehen des Schlauches in das Aufbewahrungsrohr dauert nur wenige Sekunden. Der Schlauch muss nicht mehr getragen werden und benötigt auch keinen zusätzlichen Stauraum. Der effiziente Zentralstaubsauger zieht den Schlauch zurück in die Rohranlage und saugt den Staub in den Staubbehälter. Es wird kein Staub mehr aufgewirbelt.



## Система хранения EasAway для шланга встроенного пылесоса

Переходник насадки можно присоединять к ручке или телескопической труб-ке. Переходник насадки служит для подсоединения насадок, которые нельзя прикрепить непосредственно к телескопической трубке Premium. Пере-ходник насадки можно также прикреплять к ручке. Используя переходник, вы защищаете головку ручки от износа при условии правильного соединения между ручкой и телескопической трубкой, а также между ручкой и удлинителем. Также используйте переходник при чистке щеток насадки.

Kun otat siivousvälinesarjan letkun käyttöön ensimmäistä kertaa, aloita vaiheesta 1

Om du använder slangens för första gången, ska du börja med punkt 1.

If you are deploying the vacuum hose from the cleaning equipment set for the first time, begin with Step 1.

Wenn Sie den Saugschlauch zum ersten Mal aus der Reinigungszubehörverpackung in Gebrauch nehmen, beginnen Sie bei Punkt 1.

Если вы впервые используете шланг для пылесоса из комплекта принадлежностей для уборки, начните с пункта 1.



1. Käynnistä keskuspolynimuri kytkimestä. Paina ja kierrä letkun pää säilytysputkeen. Sulje kädellä letkun toinen pää. Imuri vetää letkun automaattisesti putkistoon.

Starta centraldammsugaren. Anslut slangens ända till förvaringsröret och vrid. Täck för slangens andra ända med din hand. Slangen sugas automatiskt in i rörsystemet med hjälp av undertryck.

Use the switch to start the central vacuum cleaner. Push and turn the end of the hose into the storage pipe. Use your hand to close the other end of the hose. The vacuum automatically sucks the hose into the piping.

Schalten Sie den Zentralstaubsauger am Schalter ein. Schieben und drehen Sie das Schlauchende in das Aufbewahrungsrohr. Verschließen Sie mit der Hand das zweite Schlauchende. Im Inneren der Rohranlage des Schlauches wird automatisch Unterdruck erzeugt.

Включите встроенный пылесос выключателем. Введите наконечник шланга в трубу для хранения и поверните его. Закройте рукой другой конец шланга. Под воздействием вакуума шланг автоматически засосется в трубу.



2. Vedä letku kokoaan ulos. Letku lukkiutuu automaattisesti.

Dra ut slangens i sin helhet. Slangen låser sig automatiskt.

Pull the hose fully out. The hose is locked automatically.

Ziehen Sie den Schlauch vollständig heraus. Der Schlauch verschließt sich automatisch.

Полностью вытяните шланг. Шланг зафиксируется автоматически.



3. Liitä letkun pää Allaway Premium kahvaan.

Anslut slangen till Allaway Premium-handtaget.

Connect the end of the hose to the Allaway Premium handle.

Verbinden Sie das Schlauchende mit dem Allaway Premium Handgriff.

Присоедините наконечник шланга к рукоятке Allaway Premium.

4. Liitä jatkovarsi kahvaan ja valitsemasi suulake jatkovarteeseen. Kts. kuvat sivulla 9.

Anslut teleskopröret till handtaget och det önskade munstycket till teleskopröret. Se bilderna på sidan 9.

Connect the telescopic wand to the handle and the nozzle of your choice to the telescopic wand. See pictures on page 9.

Verbinden Sie den Teleskoprohr mit dem Handgriff und das von Ihnen gewählte Mundstück an den Teleskoprohr. Die Abbildungen finden Sie auf Seite 9.

Наденьте на рукоятку удлинительный элемент, а на него – нужную насадку. См. фото на стр. 9.



5. Imuroinnin loppuksi irrota kahva letkusta, käännä letkua oikealle tai vasemmalle, jotta letku vapautuu lukituksesta.

Sulje kädellä letkun pää. Alipaine imaisee letkun säilytysputken sisään automaattisesti.

När du är färdig med städningen, ska du lossa handtaget från slangen och vrida slangen antingen till höger eller till vänster för att frigöra den. Täck för slangens ända med din hand. Slangen sugas in i förvaringsröret med hjälp av undertryck.

At the end of the vacuuming, disconnect the handle from the hose and turn the hose to the right or left to release the lock.

Use your hand to close the end of the hose. The vacuum automatically sucks the hose into the storage pipe.



Nachdem Sie staubgesaugt haben, entfernen Sie den Handgriff vom Schlauch, drehen den Schlauch nach rechts oder nach links, damit der Schlauch aus der Verriegelung freigegeben wird.

Verschließen Sie mit der Hand das Schlauchende. Im Inneren des Aufbewahrungsrohres des Schlauches wird automatisch Unterdruck erzeugt.

В завершение уборки отсоедините рукоятку от шланга и поверните шланг вправо или влево, чтобы его разблокировать.

Перекройте рукой конец шланга. Вакуум автоматически затянет шланг в трубу для хранения.

Irrottaaksesi letkun säilytysputkistosta, vedä ja kierrä letkua.

Om du vill avlägsna slangen från förvaringsröret, ska du dra och vrida slangen för att avlägsna den.

To remove and extract the hose from the storage piping, pull and turn it.

Wenn Sie den Schlauch aus dem Aufbewahrungsrohr entfernen möchten, ziehen und drehen Sie ihn bitte heraus.









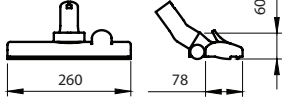

Если вы хотите вынуть шланг из трубы для хранения, вытяните его и поверните.

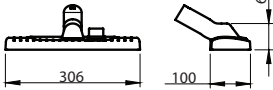

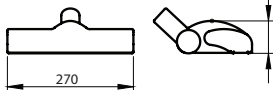
LISÄTARVIKKEET  
TILLBEHÖR  
ACCESSORIES

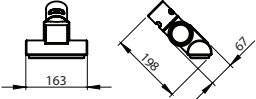

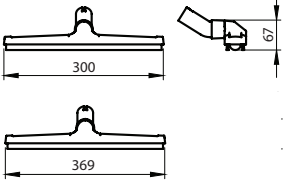
ZUBEHÖR  
ДОПОЛНИТЕЛЬНЫЕ ПРИНАДЛЕЖНОСТИ

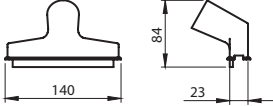
		<p><b>Lattia-mattosuulake 270 pyörillä</b> Golv- och mattmunstycke 270 med hjul Floor/carpet nozzle 270 with wheels Boden-/Teppich-Reinigungsdüse 270 mit rädern колесная насадка 270 для пола/ковров Product Code 80877.</p>
		<p><b>Lattia ja mattosuulake pyörätön 300</b> Golv- och mattmunstycke 300 utan hjul Floor/carpet nozzle 300 without wheel Boden-/Teppich-Reinigungsdüse 300 ohne rad насадка 300 без колес для пола/ковров Product Code 80867.</p>
		<p><b>Mattotamppari</b> Roterande mattmunstycke Power Brush for Carpets Rotationsbürste für teppiche электрощетка для ковров  Product Code 80717.</p>
		<p><b>Huonekalutamppari</b> Roterande möbelmunstycke Power brush for furniture Rotationsbürste für möbel электрощетка для мебели  Product Code 80712.</p>
		<p><b>Parkettisuulake 300/369</b> Parkettmunstycke Hard floor nozzle Düse für harte böden насадка для твердой поверхности пола Product Code 80991 (300). Product Code 81263 (369).</p>
		<p><b>Tekstiilisulake</b> Textilmunstycke Textile nozzle Textildüse насадка для ткани  Product Code 80981.</p>

		<p><b>Sulakemoppi 285</b>  <b>Vaihdomoppi suulakkeeseen 285</b>                      Munstykke med mopp 285                      Reservmopp för munstykke 285                      Dust mop 285                      Mop pads for dust mop 285                      Reinigungsbürste Mopp 285                      Mopp 285                      щетка-швабра 285                      насадка сменная для швабры 285</p>
		<p><b>Huonekalusuulake (pyöreä)</b>                      Möblermunstykke (rund)                      Furniture nozzle (round)                      Möbeldüse (runden)                      мебель сопла (вокруг)                      Product code 80795</p>
		<p><b>Rakoharjasuulake</b>                      Elementmunstykke                      Radiator nozzle                      Heizkörperbürste                      насадка для батарей отопления                      Product Code 80875</p>
	<p><b>Käsikahvat</b>                      Handtag                      Handles                      Handgriffe                      ручки</p>	<p><b>Premium grip</b>                      Product Code 81052  <b>Standard teräs/steel</b>                      Product Code 80906  <b>Standard muovi/plastic</b>                      Product Code 80907.</p>
	<p><b>Jatkovarret,</b>                      Teleskoprör, Telescopic wands                      Teleskoprohre, телескопические трубки</p> 	<p><b>Premium alumiini/aluminium</b>                      Product Code 81051  <b>Standard teräs/steel</b>                      Product Code 80886  <b>Standard alumiini/aluminium</b>                      Product Code 80885</p>
		<p><b>Imuletksuoja</b>                      Slangskydd                      Hose cover                      Schlauchschutz                      покрытие шланга                      Product Code 80781</p>
		<p><b>Rikkaimuri</b>                      Förlängningsbar sugslang                      Expandable hose                      Teleskop-saugschlauch                      выдвижной шланг                      Product Code 81203.</p>

		<p><b>Jatkoletku</b>                  Slangförlängning                  Extension hose                  Verlängerungsschlauch                  удлинительный шланг  <b>2 m</b> Product Code 80855  <b>4 m</b> Product Code 80856</p>
		<p><b>Imuletkun jatkoholkki</b>                  Extension muff for the suction hose                  Skarvmuff till sugslang                  Verlängerungsmuffe für den                  Saugschlauch                  Удлинительная муфта для                  всасывающего шланга                  Product code 80915</p>
		<p><b>Imuletkuholkki/ (reed)</b>                  Muff till sugslang/ (med reed)                  Suction hose muff/ (with reed)                  Saugschlauchmuffe/ (mit reed)                  Муфта всасывающего шланга/ (с reed)                  Product code 80910                  Product code 80912 (reed)</p>
		<p><b>Suction hose muff Premium</b>                  Saugmuffe Premium                  Всасывающая муфта Premium                  Product code 80919                  Ei koske Suomea ja Ruotsia                  Gäller ej för Finland och Sverige                  Doesn't apply to Finland and Sweden                  Gilt nicht für Finnland und Schweden                  gelten                  Не относится к Финляндии и Швеции</p>
		<p><b>Imuletkuholkki Premium</b>                  Muff till sugslang Premium                  Product code 80918                  Koskee vain Suomea ja Ruotsia                  Gäller endast Finland och Sverige                  Applies only to Finland and Sweden                  Gilt nur für Finnland und Schweden                  Применяется только в Финляндии и                  Швеции</p>
		<p><b>Esierottelija EE-20, Föravskiljare, Preseparator, Vorabscheider, предварительный сепаратор</b>  <b>Teräs/steel</b>  <b>Muovi/plastic</b>  <b>Pölypussi 20l mikrokuitu. 2 kpl.</b>                  Dampmpåse 20 l mikrofibre 2 st/pkt                  Dust bag 20 l microfibres 2 pcs                  Staubbeutel 20 l Mikrofaser, 2 st.                  мешок для пыли из микрофибры,                  20 л, 2 шт</p>

Rikkaimuri/ Förlängningsbar sugslang/ Expandable hose/  
Teleskop-saugschlauch/ выдвижной шланг



Rikkaimurin letku venyy metristä neljään metriin ja on oiva apu pikasiivoukseen esimerkiksi keittiössä tai eteisessä. Letkua on helppo säilyttää, koska se menee erittäin pieneen tilaan.



Den expanderbara sugslangen kan dras ut från en meter till fyra meter, vilket underlättar dammsugningen i exempelvis kök och hall. Slangen är enkel att stuva undan eftersom den tar mycket liten plats.



The expandable suction hose expands from one metre to four metres and it is a great help in a quick clean-up of the kitchen or hallway, for example. The hose is easy to store as it can be packed away in a very small space.



Der erweiterbare Saugschlauch kann von einem bis auf vier Meter erweitert werden und ist eine große Unterstützung für die schnelle Reinigung z.B. einer Küche oder eines Korridors. Der Schlauch ist einfach zu lagern, da er auf kleinem Raum verpackt werden kann.



Раздвижной всасывающий шланг с возможностью удлинения на один–четыре метра, что удобно, например, во время уборки кухни или прихожей. Шланг удобно хранить, поскольку в сложенном состоянии он занимает очень мало места.

## Jatkoletku/ Slangförlängning/ Extension hose/ Verlängerungsschlauch/ удлинительный шланг



Jatkoletku on suunniteltu erityisesti kahvakäynnisteisiin siivousvälineisiin. Jatkoletkun avulla saat lisää pituutta olemassa olevaan imurointiletkuun, se on helppo kiinnittää ja irrottaa, käytät sitä siis vain tarvittaessa. Käyttämällä uutta jatkoletkua voit silti käyttää kahvakäynnistysominaisuutta.



Förlängningsslangen är speciellt utformad för användning med utrustning med knapp för start från handtag. Förlängningsslangen förlänger befintlig sugslang och den är lätt att sätta på och ta av. Den bör bara användas vid de tillfällen den verkligen behövs. Du kan använda knappen för start från handtag även om du använder en ny förlängningsslang.



The extension hose is especially designed for use in handle-start cleaning equipment. The extension hose extends the existing suction hose and it is easy to attach and remove. It should only be used in situations where it is really needed. You can use the handle-start even if you use a new extension hose.



Die Schlaucherweiterung wurde speziell für die Reinigungs-ausrüstung mit Start am Griff entwickelt. Die Schlaucherweiterung erweitert den vorhandenen Saugschlauch und kann einfach angeschlossen und entfernt werden. Sie sollte nur dann verwendet werden, wenn es wirklich notwendig ist. Sie können den Start am Griff auch dann nutzen, wenn Sie eine neue Schlaucherweiterung verwenden.



Раздвижной шланг специально предназначен для использования на оборудовании для уборки с функцией пуска на ручке. Раздвижной шланг легко крепится и снимается, и позволяет увеличить длину всасывающего шланга. Его следует использовать только при необходимости. Использование нового раздвижного шланга не мешает включать пылесос с ручки.

## Esierottelija/ Förvaskiljare/ Preseparator/ Vorabscheider/ предварительный сепаратор



Allaway-esierottelija on tarkoitettu veden, hiekan ja karkeiden roskien imurointiin. Käytä pölypussia, kun imuroit jäähtynyttä tuhkaa ja hienojakoista pölyä. Esierottelijaa käytetään imurin lisävarusteena. Se estää imuroitavien roskien pääsyn imuriin ja putkistoon. Korkeajakoista roskaa kuten hiekkaa, sahanpurua ja askartelujätettä tai vettä imuroitaessa esierottelijaa käytetään ilman pölypussia. Esierottelijalla ei saa imuroida kuumaa tuhkaa, kekäleitä, palavia nesteitä ja kaasuja tai muuta helposti räjähtäviä aineita.

EE-20 pakettiin kuuluu:	Tekniset tiedot:
Imuletku, 3m Metallisuulake Tekstiilisuulake (80981) Pölypussi (80688) Muoviastia/terasastia Yliätätönestin Pestävä suodatin (80691) Teräs tuotekoodi 80603 Muovi tuotekoodi 80604	Teräksinen tai muovinen roskasäiliö Tilavuus 20 l Korkeus 40 cm Kytkentä imuriasiaan: Allaway imuletkuasennelma Imuletkun pituus 3 m Suodatinkotelo pikalukituksella Suodatin Pölypussi 20 l, suljettava Yliätätönestin (estää veden pääsyn putkistoon)



Allaway-förvaskiljaren är avsedd för sugning av vatten, sand och grovt skräp. Använd dammpåse vid uppsugning av aska eller finfördelat damm. En förvaskiljare används som tillbehör till dammsugaren. Den förhindrar att uppsugna partiklar kommer in rörsystem och centralenhet. Vid uppsugning av grovt skräp såsom sand, sågspån och hobbyavfall eller vatten, används förvaskiljaren utan dammpåse. Man får inte suga upp het aska, glödande kol, brinnande vätska eller andra högexplosiva ämnen.



The Allaway-preseparator is meant for the vacuuming of water, sand and coarse waste. Use a dust bag when vacuuming cooled ashes and fine dust. The preseparator is used as an accessory to the vacuum cleaner. It prevents the waste from entering the vacuum cleaner and its tubing. When vacuuming coarse waste, such as sand, sawdust, scraps of paper or water, the preseparator must be used without a dust bag. The preseparator should not be used for the vacuuming hot ashes, cinders, combustible liquids and gases, or other combustible materials.

EE-20-paketet ingår:	Teknisk information:
Sugslang, 3 m Munstycke i metall Textilmunstycke Dammpåse Plastbehållare/stålbehållare Överfyllnadsskydd Tvättbart filter Stål product code 80603 Plast product code 80604	Dammpåse Volym 20 l Höjd 40 cm Koppling till sugdosan: Allaway sugslang Sugslangens längd 3 m Filterskydd med snabbblås Filter Dammpåse 20 l, förslutningsbar Överfyllnadsskydd (förhindrar att vatten kommer in i rörsystemet)

EE-20 package includes:	Technical data:
Suction hose, 3 m Metal nozzle Textile nozzle Dust bag Plastic/steel container Overfill guard Washable filter Steel product code 80608 Plastic product code 80609	Dust canister of steel or plastic Capacity 20 l Height 40 cm Wall inlet connection: Allaway suction hose assembly Suction hose length 3 m Filter housing with a quick-release lock Filter Dust bag 20 l, sealable Overfill guard (prevents water from getting into the piping)



Der Allaway-Vorabscheider dient zum Absaugen von Wasser, Sand und groben Abfallstoffen. Verwenden Sie einen Staubbeutel, wenn Sie abgekühlte Asche und feinen Staub absaugen. Der Vorabscheider wird als Zubehör des Staubsaugers verwendet. Er verhindert den Eintritt von Abfällen in den Staubsauger und die Schläuche. Wenn Sie grobe Abfallstoffe, z. B. Sand, Sägemehl, Papierschnipsel oder Wasser, absaugen, muss der Vorabscheider ohne Staubsack verwendet werden. Der Vorabscheider darf nicht zum Absaugen von heißer Asche, Schlacke, entflammaren Flüssigkeiten und Gasen oder anderenentflammaren Stoffen verwendet werden.

Das EE-20 Paket beinhaltet:	Technische Daten:
Saugschlauch, 3 m Metalldüse Textildüse Staubbeutel Behälter aus Kunststoff/ Stahl Überlaufschutz Waschbarer Filter Stahl product code 80608 Kunststoff product code 80609	Staubbehälter aus Stahl oder Kunststoff Kapazität 20 l Höhe 40 cm Anschluss der Saugdose: Montage des Allaway-Saugschlauchs Länge des Saugschlauchs 3 m Filtergehäuse mit Schnellfreigabe-Schloss Filter Staubbeutel 20 l, kann abgedichtet werden Überlaufschutz (beugt vor, dass Wasser in die Rohre gelangt)



Allaway Предварительный сепаратор служит для вакуумной уборки воды, песка и крупного мусора. При уборке остывшего пепла и мелкой пыли используйте пылесборник. Предварительный сепаратор используется как дополнительная принадлежность к пылесосу. Он предотвращает попадание мусора в пылесос и трубопровод. При вакуумной уборке крупного мусора, например песка, опилок, обрывков бумаги или воды предварительный сепаратор следует использовать без пылесборника. Предварительный сепаратор не следует использовать для уборки горячего пепла, золы, воспламеняющихся жидкостей и газов и других горючих материалов.

Комплектация EE-20 включает:	Технические характеристики:
Всасывающий шланг, 3 м Металлическая насадка Насадка для чистки ткани Пылевой мешок Пластиковый / стальной контейнер Защита от переполнения Моющийся фильтр сталь product code 80608 пластиковый product code 80609	Пылесборник из стали или пластика Объем 20 л Высота 40 см Разъем для подключения к розетке: Всасывающий шланг Allaway в сборе Длина всасывающего шланга 3 м Корпус фильтра с быстроразъемным фиксатором Фильтр Пылевой мешок объемом 20 л, с герметичным замком Защита от переполнения (предотвращает попадание воды в трубопровод)



LISÄTARVIKKEET  
TILLBEHÖR  
ACCESSORIES



ZUBEHÖR  
ДОПОЛНИТЕЛЬНЫЕ ПРИНАДЛЕЖНОСТИ

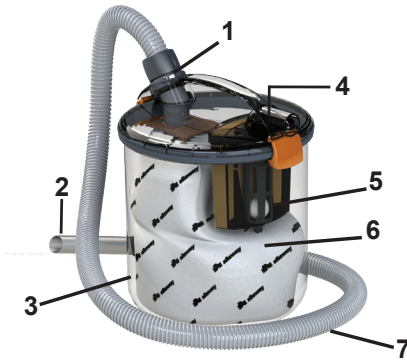

- 1 Imuletkuholkki
- 2 Metalliputkisuulake
- 3 Roskasäiliö
- 4 Kansi
- 5 Ylitäytönestin
- 6 Pölypussi
- 7 Imuletku



- 1 Muff till sugslang
- 2 Munstycke i metall
- 3 Dammbehållare
- 4 Skydd
- 5 Överfyllnadsskydd
- 6 Dammpåse
- 7 Sugslang



- 1 Suction hose muff
- 2 Metal pipe nozzle
- 3 Dust canister
- 4 Cover
- 5 Overfill guard
- 6 Dust bag
- 7 Suction hose



- 1 Saugschlauchmuffe
- 2 Metalldüse
- 3 Staubbehälter
- 4 Abdeckung
- 5 Überlaufschutz
- 6 Staubbeutel
- 7 Saugschlauch



- 1 муфта всасывающего шланга
- 2 Металлическая насадка
- 3 Пылесборник
- 4 Крышка
- 5 Защита от переполнения
- 6 мешок для пыли
- 7 всасывающий шланг



**YLEISOHJEITA SIIVOUKSEEN JA IMUROINTIIN**  
**ALLMÄNNA ANVISNINGAR FÖR RENGÖRING OCH DAMMSUGNING**  
**GENERAL INSTRUCTIONS FOR CLEANING AND VACUUMING**  
**ALLGEMEINE ANLEITUNG ZUM REINIGEN UND SAUGEN**  
**ОБЩИЕ ИНСТРУКЦИИ ПО ЧИСТКЕ И ВАКУУМНОЙ УБОРКЕ**



Noudata aina ensisijaisesti imuroitavan pinnan valmistajan puhdistus- ja hoito-ohjeita. Käytä siivousvälineitä varovasti etenkin arkoja pintoja, sekä pieniä ja herkkiä koriste-esineitä imuroitaessa, pienennä imutehoa tarvittaessa käsikahvan säätimestä. Ennen arkojen pintojen imurointia kokeile imurointia ensin huomaamattomasta paikasta ja vältä suulakkeen painamista imuroitavaan pintaan. Huomioi, että kaikkia pintoja ei välttämättä voi puhdistaa imuroimalla. Tarkista ja puhdista siivousvälineet ennen käyttöä ja tarvittaessa myös imuroinnin aikana. Kaikki muoviset osat voit puhdistaa muovin puhdistukseen tarkoitettulla puhdistusaineella ja pehmeällä liinalla. Kuluneita, viallisia tai likaantuneita siivousvälineitä ei tule käyttää, ne voivat vahingoittaa tai liata siivottavia pintoja. Vaihda siivousvälineet ja –tarvikkeet tarvittaessa uusiin.

Suosittelemme raaka-aineen uusiokäyttöä jätehuollon asemasta. Imuletku, suulakkeet, tarvikkeet ja pakkaus tulee lajitella, jotta ympäristöystävällinen kierrätys on mahdollista. Muoviosista löytyy merkinnät kierrättämistä varten.



Följ alltid tillverkarens rengörings- och skötselinstruktioner för ytan som du dammsuger. Använd städredskapen försiktigt, särskilt när du dammsuger ömtåliga ytor eller små och sköra prydnadsföremål. Vid behov kan du öka sugkraften genom att justera kontrollern i handtaget. Innan du dammsuger ömtåliga ytor ska du provdammsuga på en del av ytan som inte syns så lätt. Undvik att trycka munstycket mot ytan som du dammsuger. Observera att inte alla ytor kan rengöras genom dammsugning. Kontrollera och rengör städredskapen före användning och under dammsugning vid behov. Alla plastdelar kan rengöras med en mjuk trasa och rengöringsmedel som är lämpligt för plastytor. Slitna, defekta eller smutsiga städredskap ska inte användas, eftersom de kan skada eller smutsa ner ytorna. Byt ut gamla städredskap mot nya vid behov.

Vi rekommenderar återvinning av råmaterialet stället för deponering. Sugslangar, munstycken, tillbehör och förpackning bör sorteras för att möjliggöra miljövänlig återvinning. På komponenter av plast finns produktmärkning för återvinningen.



Always follow the manufacturer's cleaning and care instructions for the surface that you are vacuuming. Use cleaning equipment carefully, especially when vacuuming sensitive surfaces or small and delicate ornaments. If necessary, you can decrease suction power by adjusting the controller placed in the handle. Before vacuuming sensitive surfaces, perform a test vacuuming on part of the surface that is not easily visible. Avoid pressing the nozzle against the surface that you are vacuuming. Please note that not all surfaces can be cleaned by vacuuming. Check and clean the cleaning equipment before you use them and during vacuuming if necessary. All plastic parts can be cleaned with a soft cloth and detergent suitable for plastic surfaces. Worn, faulty or dirty cleaning equipment must not be used, since they can damage or dirty the surfaces. If necessary, replace old cleaning equipment with new.

We recommend recycling the materials instead of waste disposal. The suction hose, nozzles, accessories, and packaging should be assorted for environmentally friendly recycling. All plastic parts have recycling signs.



Befolgen Sie stets die Reinigungs- und Pflegeanleitung des Herstellers der Oberfläche, die Sie saugen. Verwenden Sie das Reinigungszubehör mit Vorsicht, insbesondere wenn Sie kleine und empfindliche Verzierungen saugen. Sie können ggf. mit dem Regler am Handgriff die Saugkraft verringern. Vor dem Saugen empfindlicher Oberflächen sollten Sie das Saugen an einem Teil der Oberfläche testen, der nicht unmittelbar sichtbar ist. Drücken Sie die Düse nicht gegen die zu saugende Oberfläche. Beachten Sie, dass nicht alle Oberflächen durch Saugen gereinigt werden können. Überprüfen und säubern Sie das Reinigungszubehör, bevor Sie es verwenden sowie ggf. während des Saugens. Alle Kunststoffteile können mit einem weichen Lappen und einem für Kunststoffflächen geeigneten Reinigungsmittel gereinigt werden. Abgenutztes, defektes oder verschmutztes Reinigungszubehör darf nicht verwendet werden, da es die Oberflächen beschädigen oder verschmutzen kann. Ersetzen Sie alte Komponenten des Reinigungszubehörs ggf. durch neue Komponenten.

Wir empfehlen, die Materialien zu recyceln statt sie als Müll zu beseitigen. Saugschlauch, Düsen, Zubehör und Verpackung sollten für umweltfreundliches Recycling sortiert werden. Alle Kunststoffteile weisen eine Recycling-Kennzeichnung auf.



Всегда соблюдайте инструкции производителя по вакуумной чистке и уходу за поверхностями. Используйте уборочное оборудование аккуратно, особенно при вакуумной уборке чувствительных поверхностей или небольших и хрупких декоративных украшений. При необходимости вы можете уменьшить мощность всасывания с помощью регулятора на ручке. Перед началом вакуумной уборки чувствительной поверхности проверьте работу системы на незаметной области поверхности. Старайтесь не давить насадкой на поверхность во время уборки. Обратите внимание на то, что не на всех поверхностях можно проводить вакуумную уборку. Проверяйте и очищайте уборочное оборудование перед началом уборки, а также в ходе ее при необходимости. Все пластиковые детали можно чистить мягкой тканью и чистящим средством, подходящим для пластиковых поверхностей. Не следует пользоваться изношенным, неисправным или грязным оборудованием, в противном случае оно может повредить или загрязнить поверхности. При необходимости замените уборочное оборудование на новое.

Вместо утилизации отходов рекомендуется сдавать материалы на переработку. Всасывающий шланг, насадки, дополнительные принадлежности и упаковку следует сортировать для экологически чистой переработки. На всех пластмассовых деталях указаны знаки переработки.



## CUSTOMER SERVICE

<b>Austria</b>	Provit Handels- u.Engineering GmbH, Laaberbachstrasse 18, A-4600 Wels phone: 43-7242-55-677, <a href="mailto:info@provit.at">info@provit.at</a> , <a href="http://www.provit.at">www.provit.at</a>
<b>Bulgaria</b>	Creative Energy Solutions Ltd., Mladost 1 Distr., Bl. No 14, Entr. 2, Fl. 1, Apt. 18 Sofia, 1750 Bulgaria phone: +359 898 698 969, <a href="mailto:office@ces.bg">office@ces.bg</a>
<b>Cyprus</b>	Hydrotherm Co Ltd (Epiphaniou group), 77A Strovolou Avenue, 2018 Nicosia <a href="http://www.epiphaniou.com">www.epiphaniou.com</a> , phone: +35722793371, +357 22447950, fax +357 22431534 e-mail: <a href="mailto:hydrotherm@epiphaniou.com">hydrotherm@epiphaniou.com</a>
<b>Finland</b>	Allaway Oy, PL 3, 40351 Jyväskylä phone: +358 (0)20 7210 600, <a href="mailto:info@allaway.fi">info@allaway.fi</a> , <a href="http://www.allaway.com">www.allaway.com</a>
<b>Germany</b>	Jürgen Wagner GmbH, Ziegeleiweg 8a, 21255 Tostedt Germany phone:+49 4182 80658818 <a href="http://www.allaway.de">www.allaway.de</a> ,Email: <a href="mailto:info@allaway.de">info@allaway.de</a>
<b>Hungary</b>	CKP-Mernök, Kossuth L. u. 94. 9228 Halászi, Hungary phone: 36-1427-0251 <a href="mailto:info@ckpmernok.hu">info@ckpmernok.hu</a> , <a href="http://www.allaway.hu">www.allaway.hu</a>
<b>Italy</b>	CESARO Technologie s.n.c., Viale Luzzatti, 61, 31100 Treviso, Italy phone: +39 (0)422 430750, fax: +39 (0)422 431864, <a href="http://www.cesaro.it">www.cesaro.it</a>
<b>Kazakhstan</b>	EcoSystems KZ, Kazybek-bi 65 office 205, 050000 Kazakhstan <a href="mailto:sales@thomas.com.kz">sales@thomas.com.kz</a> , <a href="mailto:allawaykz@gmail.com">allawaykz@gmail.com</a> , <a href="http://www.allaway.kz">www.allaway.kz</a>
<b>Latvia</b>	Seši Spārni Sia (Six Wings Ltd.), Viskaļu iela 22, Rīga, LV-1021, phone: 371-26553865, <a href="mailto:sisisparni@gmail.com">sisisparni@gmail.com</a> , <a href="http://www.allaway.lv">www.allaway.lv</a>
<b>Lithuania</b>	UAB REC BalticVent, Serbentu g. 9a, LT-77116 Šiauliai, Lithuania. e-mail: <a href="mailto:info@rec-balticvent.lt">info@rec-balticvent.lt</a> , <a href="http://www.rec-balticvent.lt">www.rec-balticvent.lt</a>
<b>The Netherlands</b>	Hugro Technics vof, Lage Brink 93, NL-07317 BD Apeldoorn phone: 31-55-521 4402, <a href="mailto:info@allaway.nl">info@allaway.nl</a> , <a href="http://www.allaway.nl">www.allaway.nl</a>
<b>Norway</b>	Ener-Produkt As, Vaskebergveien 1, 3800 Bø i Telemark, Norway phone: 47 35 06 11 00, <a href="mailto:ener@ener.no">ener@ener.no</a> , <a href="http://www.allaway.no">www.allaway.no</a>  Östberg Norge AS, P. Box 67, 1300 Sandvika, Norway phone: 47 67 17 77 00, <a href="mailto:post@ostberg.no">post@ostberg.no</a>
<b>Russia</b>	Nou Hau, Torzkovskaja ul. D.20 197343 St. Petersburg, Санкт-Петербург, Russia phone: 78-124-933-700, <a href="mailto:allaway@allaway.su">allaway@allaway.su</a> , <a href="http://www.allaway.su">www.allaway.su</a>
<b>Spain</b>	The Domotic House, La Casa Domotica SL, Ctra Villalba 15, 28411 Moralzarzal (Madrid) phone: +34-902-537-028, <a href="mailto:sfdiaz@allaway.es">sfdiaz@allaway.es</a> , <a href="http://www.allaway.es">www.allaway.es</a>
<b>Sweden</b>	CDS centraldammsugare AB, Rallarvägen 41, 18440 Åkersberga, Sweden phone: 46-8-594-106-00, <a href="mailto:info@allaway.se">info@allaway.se</a> , <a href="http://www.allaway.se">www.allaway.se</a>
<b>Switzerland</b>	Riesen Reinlufttechnik, Allmeindstrasse 23, CH-8716 Schmerikon phone: 41-55-283 29 29, <a href="mailto:info@allaway.ch">info@allaway.ch</a> , <a href="http://www.allaway.ch">www.allaway.ch</a>
<b>Thailand</b>	Nordic Finevent Co., Ltd, 88 Soi Senanikhom 1soi 23, Seanikhom 1 Rd. Lat Phrao, 10230 Bangkok, Thailand phone: 098-8870098, <a href="mailto:info@nordicfinevent.com">info@nordicfinevent.com</a>
<b>Turkey</b>	Evkon Elektrik Elektronik San Ve Tic. Ltd. Şti. İvedik OSB 1398.Sk. No:29 Yenimahalle, Ankara, Turkey Gsm: +90 530 951 15 44, Tel: +90 850 495 55 16 <a href="mailto:info@evkonotomasyon.com">info@evkonotomasyon.com</a> , <a href="http://www.allawayturkey.com">www.allawayturkey.com</a>