

Allaway A 40 Green-Line



- **Max. Saugdistanz**
40 m
- **Max. Saugleistung**
Leistungsstarker Zentralstaubsauger mit 670 Airwatt
- **Motor**
Sehr leiser, 230 V Wechselstrommotor mit Überhitzungsschutz
- **Filter**
Gerät ist mit Zyklonabscheidung ausgestattet und verfügt über leicht wechselbare Polyesterfilter, optionale Nachrüstung eines Staubbeutel-Montagesatzes mit Staubbeutel möglich
- **Wartung**
Besonders einfache Wartung durch abnehmbaren Staubbehälter und schnell wechselbare Filter
- **Zubehör**
Kann mit jedem Standard- und Premium-Zubehör kombiniert werden
- **Design**
Zeitloses und zugleich elegantes Design
- **Besonderheiten**
Das Gerät verfügt über einen Staubbehälter mit besonders großem Fassungsvermögen und arbeitet als Gerät der „Green-Line-Serie“ sehr energieeffizient

Einsatzbeispiele

- Einfamilienhaus
- Villen
- kleine Büros

■ Allaway A 40 - Green-Line – Art.-Nr. 1647

Leise, formschön, robust und mit spezieller Green-Line-Turbine – der Zentralstaubsauger für alle Fälle.

Der Allaway A 40 ist ein kompakter und leiser Zentralstaubsauger mit einer maximalen Saugdistanz von 40 m. Er findet seinen optimalen Einsatzbereich in Einfamilienhäusern, Villen und kleinen Büros.

Mit seiner Bauhöhe von 735 mm und einem Durchmesser von 350 mm lässt er sich optimal in einem Technik-, Heizungs- oder Abstellraum installieren.

Der Allaway A 40 besteht aus einem besonders stabilen Gehäuse aus Stahlblech, das innen und außen pulverbeschichtet ist. Die Montage des Zentralstaubsaugers erfolgt auf der Wand und wird direkt mit dem Rohrsystem verbunden (ohne Wandmontageplatte). Durch seine außerordentlich geräuscharme Gerätekonstruktion gestaltet sich der Saugvorgang äußerst leise. Der Einsatz einer speziellen, noch energieeffizienteren Through-Flow-Turbine macht eine spürbare Reduktion des Energieverbrauchs möglich. Wechselbare Polyesterfilter und der Wechselstrommotor mit Überhitzungsschutz gewährleisten eine lange Lebensdauer des Zentralstaubsaugers.

Das Gerät wird anschlussfertig geliefert und ist durch seine IPX4 spritzwassergeschützte Konstruktion auch zur Feuchtraumaufstellung geeignet.

Steuerungsart

Der Start des Zentralstaubsaugers kann erfolgen durch:

1. Handgriffstart: hierbei ist im Saugschlauch ein Steuerkabel verlegt, das den Kontakt zur Saugdose herstellt. Inbetriebnahme am Handgriff durch EIN-/AUS-Schalter.
2. Dosenstart: durch Einstecken des Saugschlauchs in die Saugdose.
3. Funkstart: Inbetriebnahme am PREMIUM Funk Handgriff durch EIN/AUS-Schalter.

Prüfungen/Zulassungen

ALLAWAY-Zentralstaubsauger erfüllen nicht nur die Anforderungen der VDI 4709, sondern werden auch einer laufenden Qualitätskontrolle unterzogen.

Sie sind von folgenden Prüfinstituten geprüft und zugelassen:

EN 60335 für Elektrogeräte / CE-Zeichen / Lloyd's Register
Quality Assurance Limited-Zertifikat nach ISO 9001:2008.

Technische Daten

max. Saugdistanz*	40 m
max. Leistungsaufnahme	1,50 kW
Betriebsspannung	230 V / 50 Hz
Absicherung	10 A (T)
Steuerspannung	24 V
Schutzart	IP X4
max. Saugleistung**	670 Airwatt
max. Unterdruck	32 kPa
Schallpegel*** L _p	58 dB(A) +/- 2 dB
Staubbehälterinhalt	20 l
Filterfläche	8000 cm ²
Höhe	735 mm
Durchmesser	350 mm
Gewicht	8 kg
gleichzeitige Nutzung durch	1 Reinigungskraft (RGK)
Farbe	RAL 9006, grau
empfohl. Einsatzbereich	EFH

* Längste Rohrleitung von der am weitesten entfernten Saugdose zum Zentralstaubsauger und von dort bis zum Fortluftauslass

** an der Turbine gemessen

*** IEC 60704 Standard

Mindestplatzbedarf

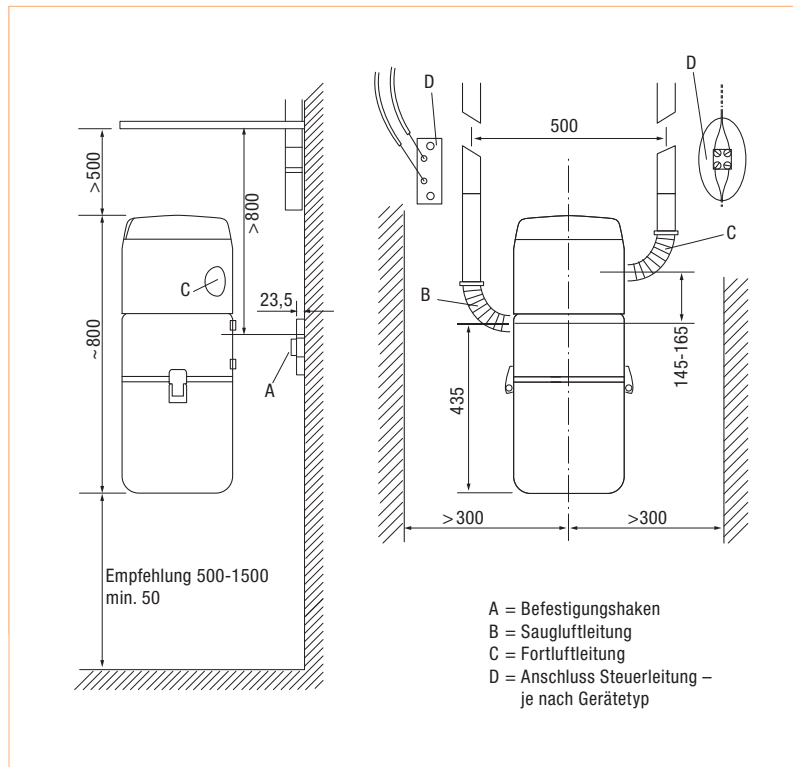

Abmessungen

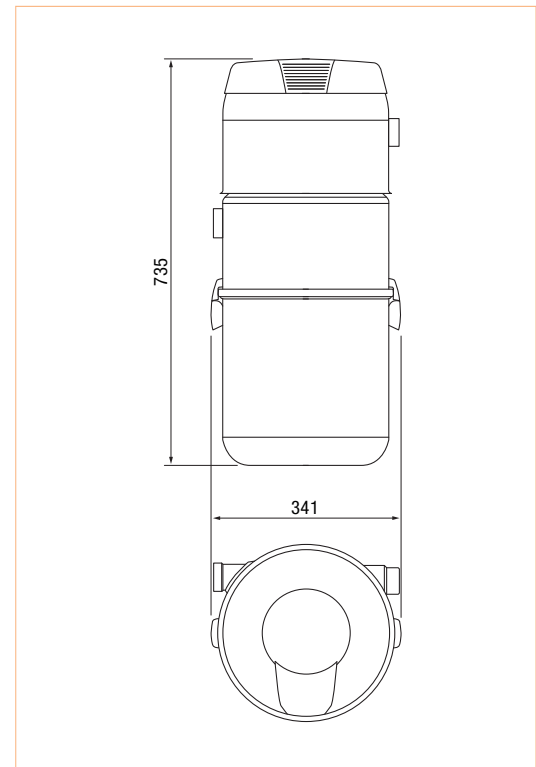

Zubehör

Art.-Nr. 1630	Art.-Nr. 1583	Art.-Nr. 2577	Art.-Nr. 1587	s. Seite 43
SBM-AM Staubbeutel-Montagesatz inkl. 1 Mikrofaser-Staubbeutel mit 20 l	Mikrofaser-Staubbeutel (2 Stück) 20 l	Polyesterfilter	Filterschutz für Polyester- filter (5 Stück)	Vorabscheider
s. Seite 40	s. Seite 39/40	s. Seite 39	Art.-Nr. 2518	
Reinigungssets mit Dosenstart	Reinigungssets mit Handgriffstart	PREMIUM Reinigungsset mit Funk Start	Funkempfänger	